

Avis sur produits

Nouveau frein à sabot pour un usage très intensif MOD 113

Frein à sabot ►►►

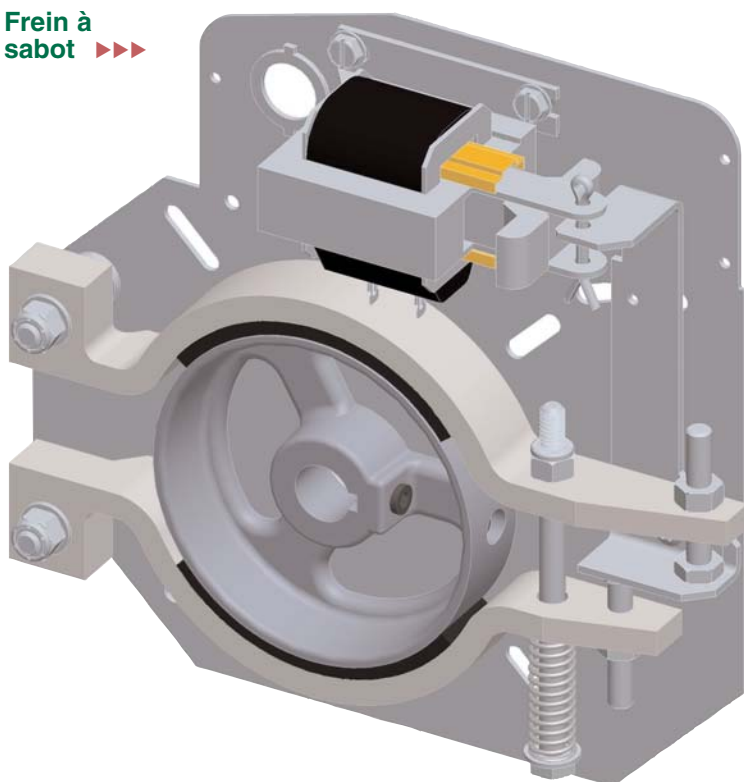

Manaras/Opera Nouveau frein à sabot MOD 113

À partir du 1^{er} février 2007, Manaras/Opera offrira à ses clients un nouveau système de frein à sabot.

Ce nouveau frein redessiné sera disponible en option seulement sur les modèles MTBH, APT et APE en version usage très intensif.

Caractéristiques du frein à sabot

- Conçu pour durer plus longtemps par rapport au frein à bande actuel.
- Nécessite moins d'interventions pour l'ajustement du frein.
- Réduit la tension exercée sur le solénoïde.
- Favorise la durabilité du système de frein.
- Le frein à sabot est aussi disponible en "KIT d'assemblage - BRAKE014" pour des remplacements sur des opérateurs existants.

Le frein à sabot sera disponible seulement sur demande (MOD113). Tous les opérateurs de type aérien MTBH, APT et APE seront livrés avec le frein à bande standard.

Veuillez contacter votre représentant des ventes pour les codes et les prix de vente.

MOD 113 et BRAKE 014 sera disponible à partir du 1^{er} février 2007.
Veuillez contacter votre représentant des ventes pour d'autres renseignements.

Ligne sans frais: 800 - 361 - 2260
www.manaras.com